

# Manuale installazione

## Impianto vivavoce Bluetooth per BMW/MINI

*Prodotto è applicabile a vetture con i seguenti impianti audio:*

**RAD1 (Business - BMW/MINI)**

**RAD2 (Professional - BMW/MINI)**

**M-ASK**

**RAD-83**

**MIR**

**CHAMP**

**CIC \***

**CCC \***

**MK4+RAD83 \***

*\* Su questo impianto audio non potrà essere gestita la funzione MUTE*

**Cat. 99 99 2 162 171**

**99 99 2 175 548**

---

### Ricambi e accessori BMW

Le informazioni tecniche incluse nel seguente manuale sono da ritenersi puramente indicative e l'azienda produttrice non si assume alcuna responsabilità relativamente alle stesse.

Il personale tecnico preposto all'installazione è tenuto a verificare con la dovuta diligenza e sotto la propria responsabilità le informazioni riportate a secondo il tipo di vettura (es. punti di connessione specifici del modello).

# MANUALE INSTALLAZIONE KIT VIVAVOCE BLUETOOTH

## 1. Composizione KIT

L'impianto vivavoce è dedicato alle vetture BMW, il kit si compone dei seguenti moduli:

- \* Centralina vivavoce Bluetooth.
- \* Cablaggio interfaccia dedicato alla connessione con radio amplificate
- \* Microfono alta sensibilità
- \* Pulsantiera Led di comando

## 2a. Connessione audio alle radio amplificate

**Prima di procedere ai collegamenti è opportuno scollegare la batteria della vettura.**

- 1) rimuovere il connettore radio (QUADLOCK) dietro l'autoradio.
- 2) inserire il connettore del cablaggio bluetooth dedicato dietro l'autoradio.
- 3) connettere il cablaggio originale vettura con il connettore del cablaggio bluetooth dedicato .
- 4) collegare il filo rosso/verde del cablaggio bluetooth ad una alimentazione +15 (positivo sottochiave).
- 4) collegare la centralina bluetooth con il connettore del cablaggio bluetooth dedicato.
- 5) installare il microfono e connetterlo nell'apposito minijack sulla centralina bluetooth
- 6) Inserire il plug telefonico all'interno della centralina bluetooth

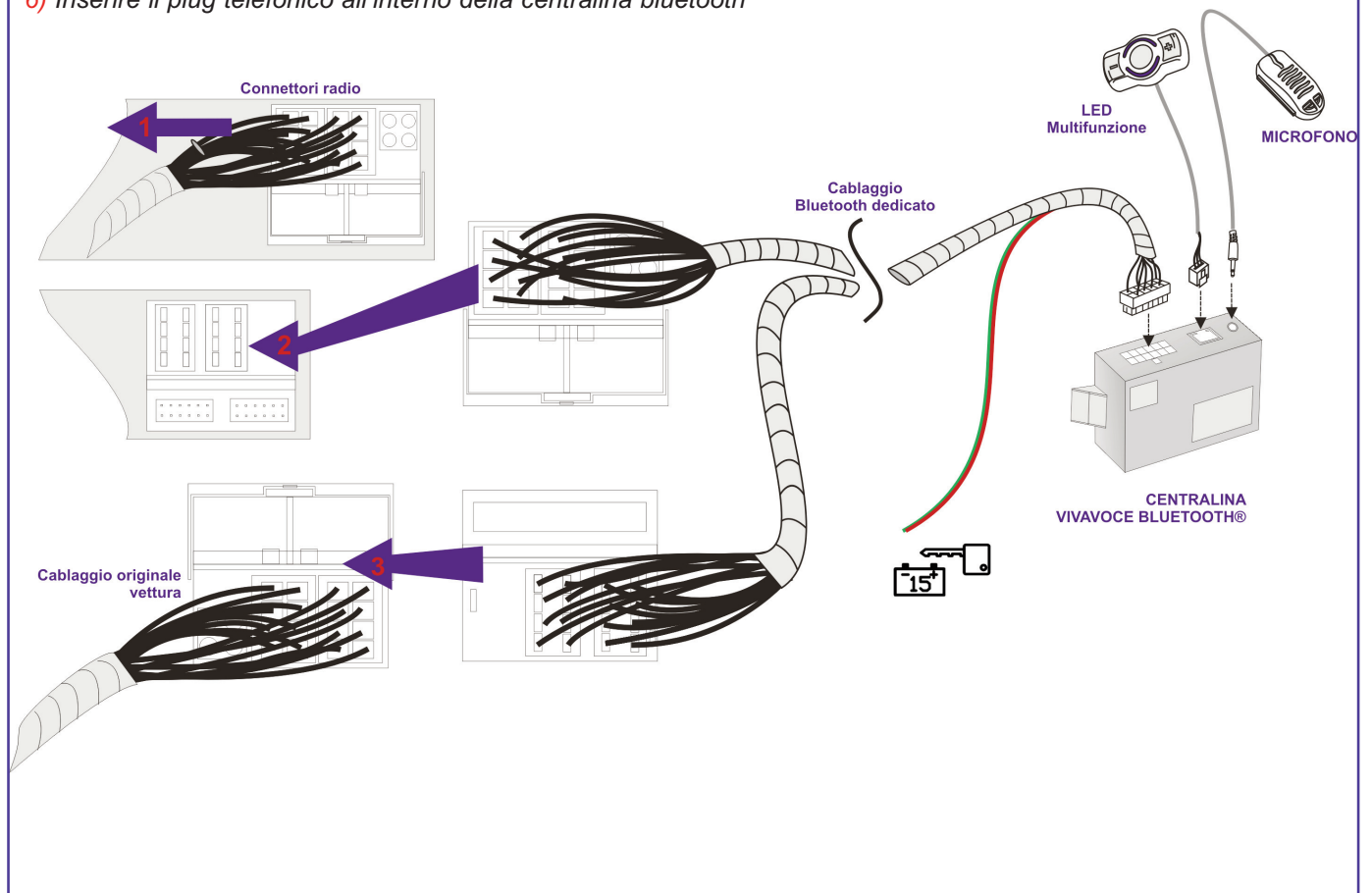

## 2b. Connessione audio alle radio con amplificatore separato TOP Hi-Fi

**Prima di procedere ai collegamenti è opportuno scollegare la batteria della vettura.**

**N. B.** Nelle vetture con impianto Top Hi-Fi è consigliabile effettuare le connessioni di un solo altoparlante anteriore, preferibile il medio nella porta ant. SX, i fili si possono trovare nel cablaggio in ingresso portiera.

Per questo collegamento, è necessario tagliare i connettori di predisposizione ed eseguire i collegamenti come descritto nello schema. Isolare accuratamente i fili non utilizzati.

GRIGIO	collegare
BIANCO/NERO	collegare
AZZURRO	collegare
ROSA	collegare

GRIGIO/NERO	isolare
BIANCO	isolare
AZZURRO/NERO	isolare
ROSA/NERO	isolare

1) Tagliare i connettori di predisposizione ed isolare i cavi non utilizzati

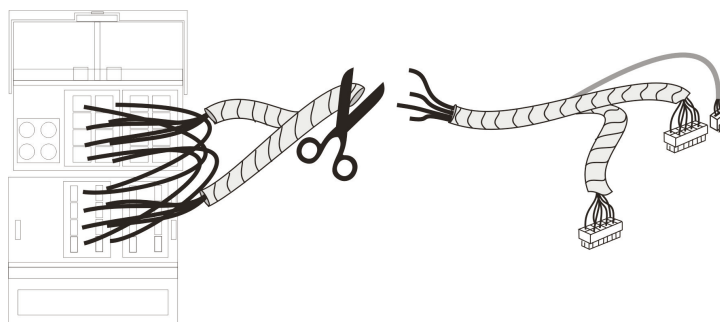

2) Individuare i fili dell'altoparlante medio sul connettore porta anteriore sinistro

3) collegare i fili come riportato nello schema

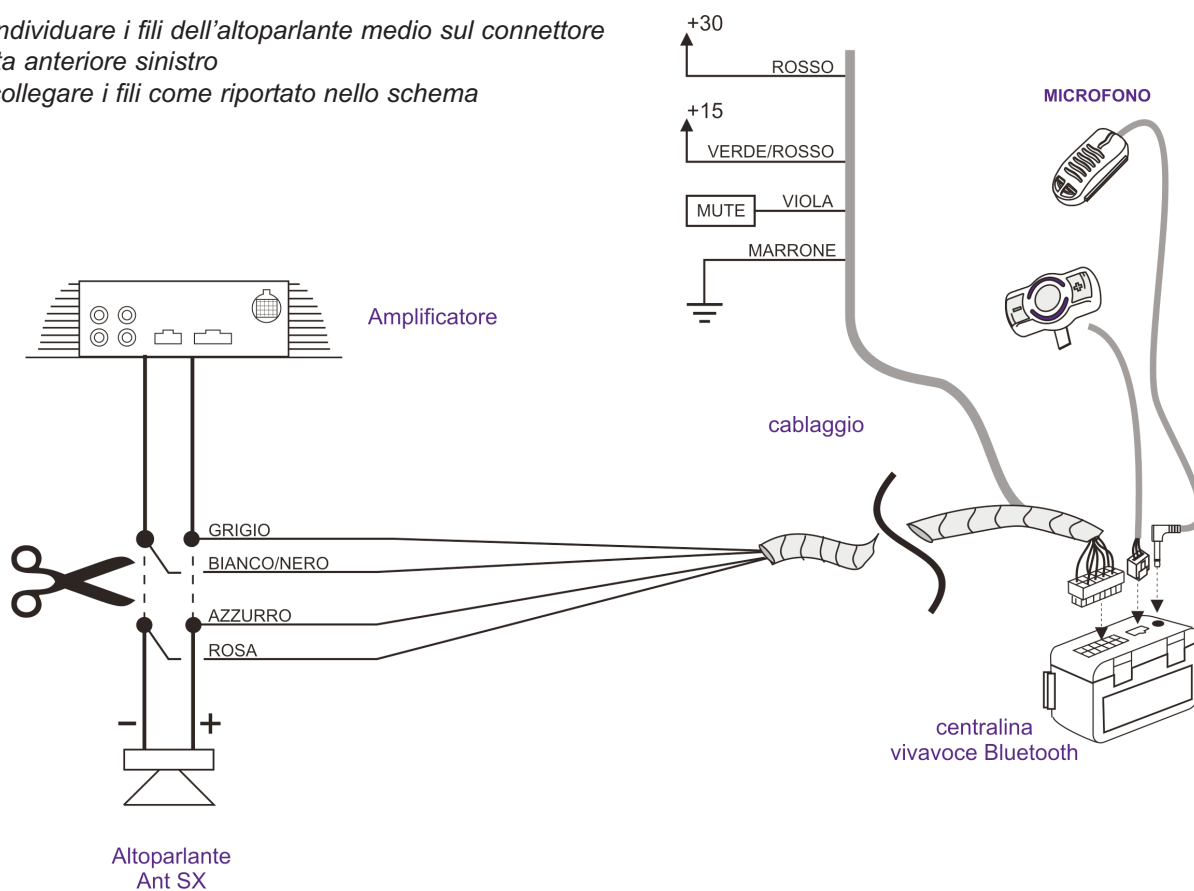

### 3. Collegamenti elettrici delle alimentazioni e controlli

**Prima di procedere ai collegamenti è opportuno scollegare la batteria della vettura**

Per i collegamenti si consiglia di utilizzare gli appositi splices

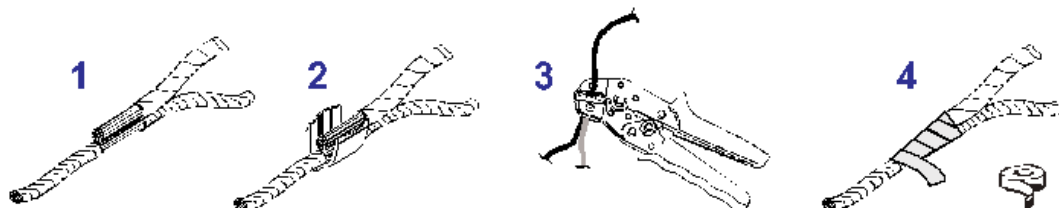

**ROSSO +30:** collegare ad un positivo fisso permanente.

es. E87/E90/E91/E92/E93/E60/E61/E70 Pos. n°21 connettore nero a 41 poli sulla centralina CAS

es. E83/E85 Posizione n°15 nel connettore x13646 sulla radio

**ROSSO/VERDE +15:** collegare ad un positivo sotto chiave.

es. E87/E90/E91/E92/E93/E60/E61/E70 Pos. n°7 connettore nero a 41 poli sulla centralina CAS

es. E83/E85 Posizione n°16 nel connettore x13646 sulla radio

**NERO GND:** collegare ad un negativo permanente.

es. E87/E90/E91/E92/E93/E60/E61/E70 Pos. n°25 connettore nero a 41 poli sulla centralina CAS

es. E83/E85 Posizione n°12 nel connettore x13646 sulla radio

**VIOLA Mute:** La centralina Bluetooth, quando è in corso una telefonata, fornisce un comando negativo.

es. E87/E90/E91/E92/E93/E60/E61/E70/E83/E85 Posizione n°10 del connettore x13646 sulla radio.

**Su alcuni impianti audio il pin 10 MUTE non è abilitato alla ricezione del comando negativo.**

**Si dovrà procedere all'aggiornamento tramite computer d'officina per attivare l'opzione PREDISPOSIZIONE TELEFONO.**

**Sugli impianti audio CIC, CCC e MK4+RAD83 non potrà essere gestita la funzione MUTE.**

**Per individuare in vettura il corretto posizionamento dei segnali necessari fare sempre riferimento ai manuali d'officina BMW.**

### 4. Posizionamento centralina Bluetooth

Posizionare la centralina Bluetooth all'interno della vettura in una posizione che non comprometta l'utilizzo e la sicurezza del mezzo.

Per il fissaggio utilizzare gli accessori forniti nel kit.

Fissando le centraline con il velcro è necessario pulire accuratamente le parti con alcool.

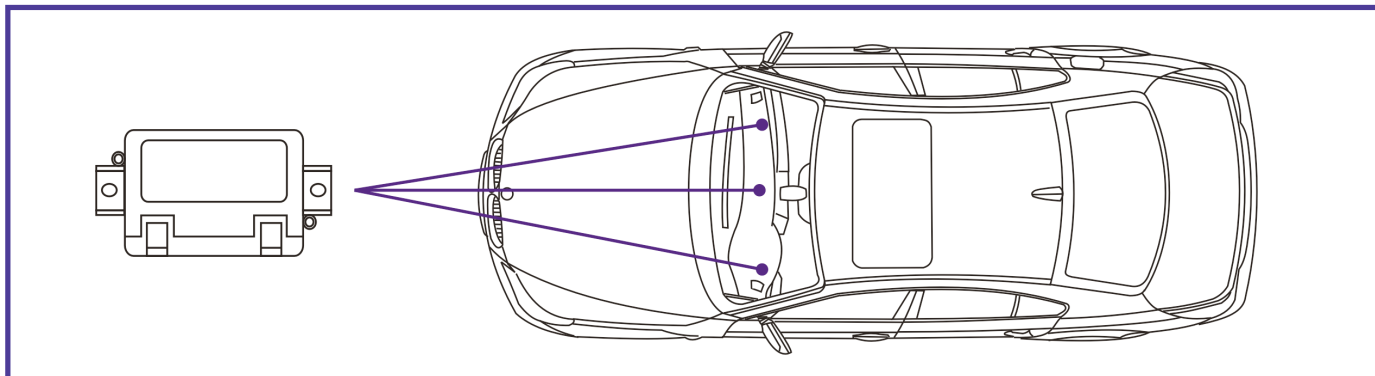

## 5. Posizionamento e collegamento microfono

Posizionare il microfono nei pressi della plafoniera interna anteriore indirizzandolo verso il posto guida. Per il fissaggio utilizzare gli accessori forniti nel kit.

**N.B. E' strettamente importante che nelle vetture con AirBag Testa il cavo sotto la copertura del montante sia fissato ai ganci o al cablaggio originale.**

**Per evitare disturbi tenere il cavo del microfono il più lontano possibile dal cavo antenna dell'autoradio.**

Evitare assolutamente di installare il microfono sul parabrezza anteriore, questo tipo di fissaggio provoca disturbi sull'audio.

**Non rimuovere la capsula microfonica dal rispettivo involucro plastico.**

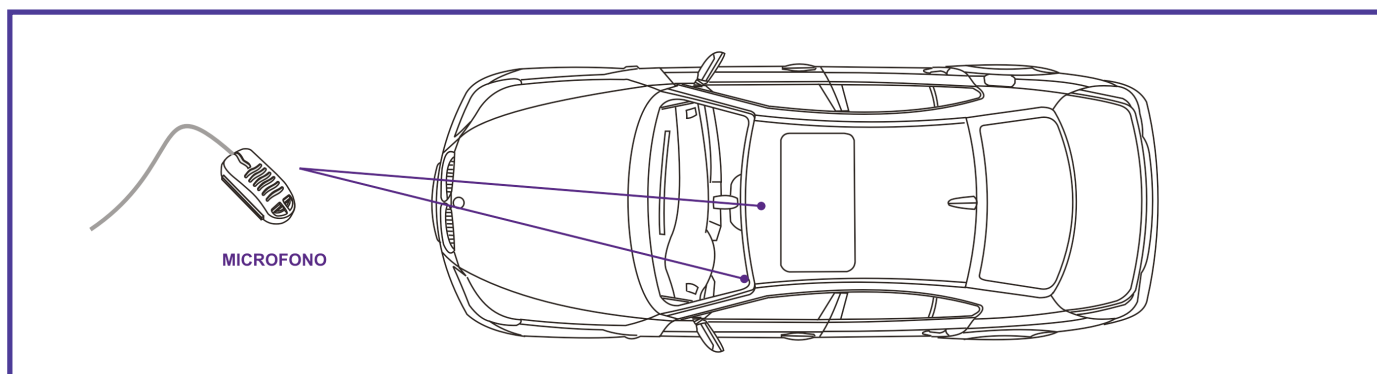

## 6. Collaudo

- Ricollegare la Batteria della vettura
- Verificare l'accensione della radio.
- Accendere il quadro strumenti.
- Con quadro acceso, premere 2 volte velocemente il pulsante CALL sul tasto LED (vedi manuale utente) verificare che il sistema emetta un segnale acustico.

Per la verifica di abbinamento al telefono e utilizzo del vivavoce fare riferimento alle istruzioni riportate sul manuale utente presente nel kit.

---

**Meta System S.p.A.** – Cap. Soc. 9.263.898,00 € i.v. – N° Reg. Impr. – Partita I.V.A. e Codice Fiscale 00271730350 – N° R.E.A. 120639

Sede Legale – Head Office: Via Majakovskij, 10/b/c/d/e – 42100 REGGIO EMILIA (ITALY) – Telefax +39 0522 308382 – Tel. +39 0522 364111  
E-mail: [info@metasystem.it](mailto:info@metasystem.it) - Soggetta a direzione e coordinamento di MetaSystem Group S.p.A. - Web: [www.metasystem.it](http://www.metasystem.it)

**COMPANY WITH QUALITY SYSTEM  
CERTIFIED BY DNV**  
**== ISO 9001:2000 ISO/TS16949 ==**