

Istruzione di montaggio

**Kit vivavoce Bluetooth per vetture
Smart Fortwo BM451 da 03/07 in poi
Smart Fortwo BM450 fino a 03/07**

Cat. Q4 54 3796

ISTRUZIONE DI MONTAGGIO KIT VIVAVOCE BLUETOOTH

1. Composizione KIT

L'impianto di vivavoce è dedicato alla vettura SMART FORTWO BM451 e BM450 , il kit si compone dei seguenti moduli:

- * Centralina vivavoce Bluetooth.
- * Microfono alta sensibilità
- * Cablaggio dedicato vetture SMART
- * Tasto/led multifunzione

2. Connessione cablaggio dedicato

Prima di procedere ai collegamenti è opportuno scollegare la batteria della vettura.

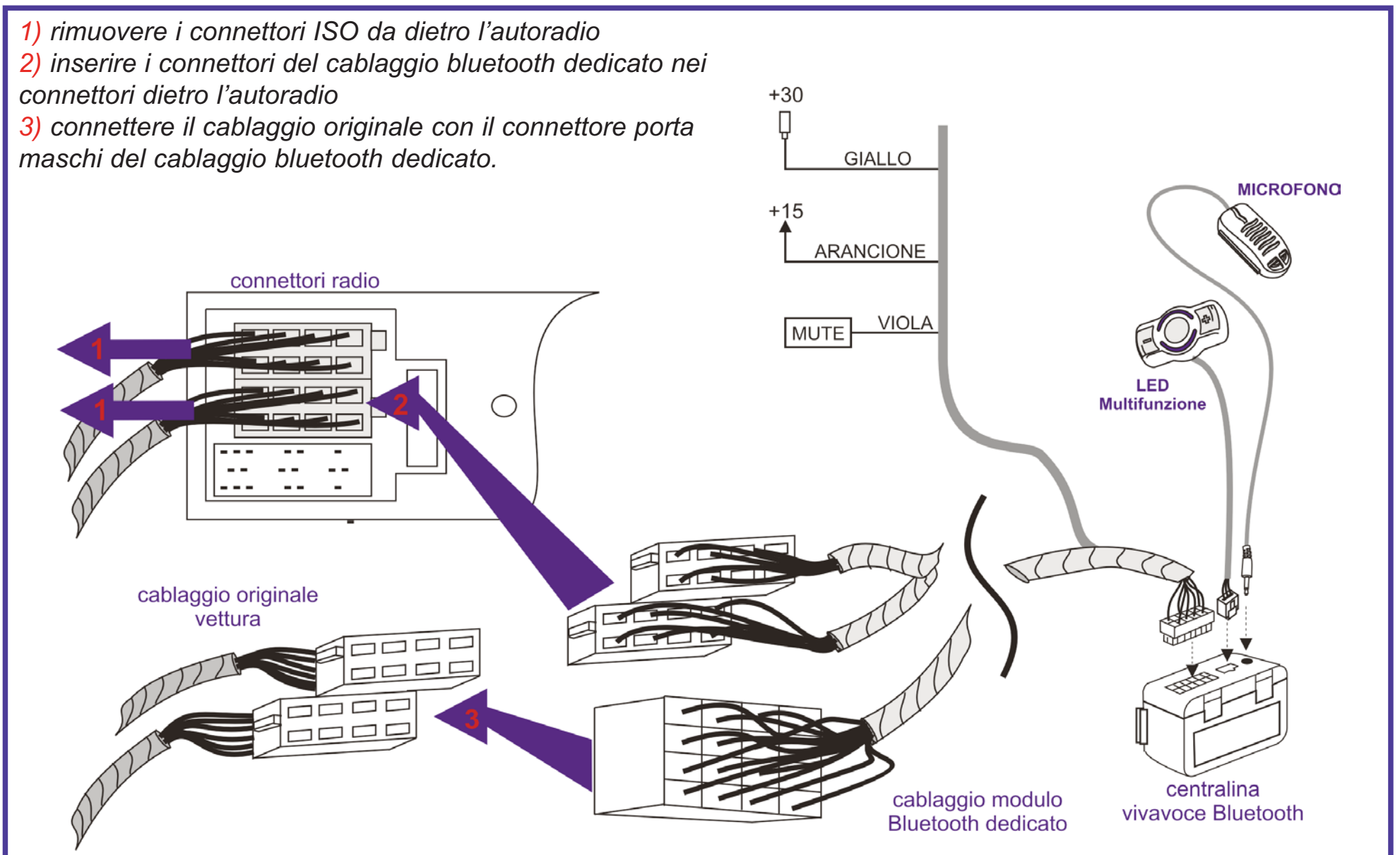

3. Collegamenti alimentazioni e connessione MUTE

GIALLO +30: Collegarsi al filo rosso (vedi schema).

ARANCIONE +15: collegarsi al filo giallo del cablaggio interfaccia (vedi schema).

VIOLA Mute: collegarsi al pin N°10 del connettore nero a 8 poli del cablaggio vettura (oppure filo grigio/blu del cablaggio interfaccia). La centralina Bluetooth, quando è in trasmissione, fornisce un comando negativo al filo viola.

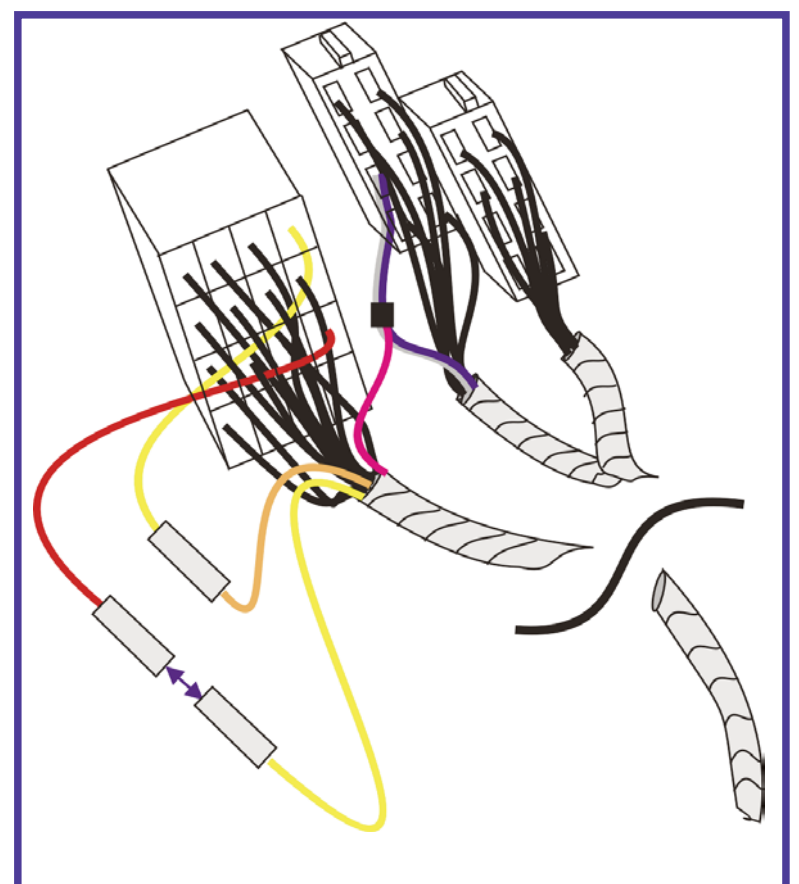
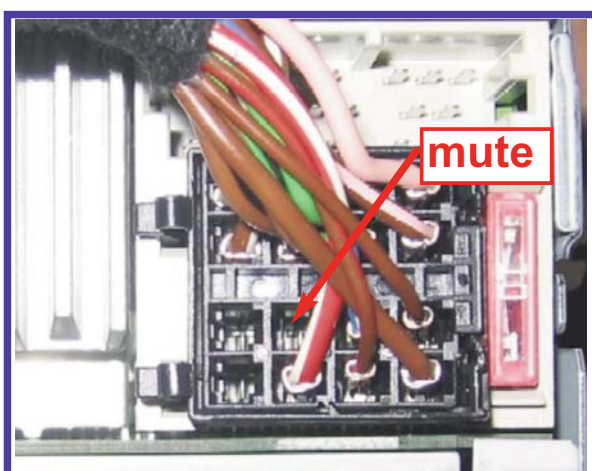

4. Posizionamento centralina vivavoce Bluetooth

Posizionare la centralina Bluetooth all'interno della vettura in una posizione che non comprometta l'utilizzo e la sicurezza del veicolo. Fissare la centralina Bluetooth con il velcro fornito nel kit, prima dell'applicazione è necessario pulire accuratamente le parti con alcool.

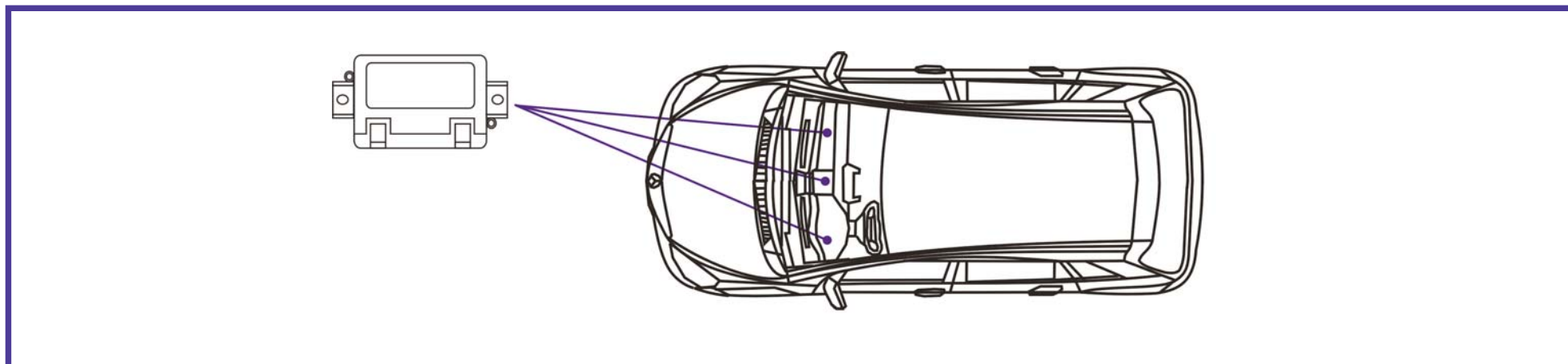

5. Posizionamento e collegamento microfono alta sensibilità

Posizionare il microfono nei pressi della plafoniera interna anteriore indirizzandolo verso il posto guida. Per il fissaggio utilizzare gli accessori forniti nel kit.

N.B. E' estremamente importante che nelle vetture con AirBag testa a tendina, il cavo sotto la copertura del montante sia fissato ai ganci o al cablaggio originale.

Per evitare disturbi audio, tenere il cavo del microfono il più lontano possibile dal cavo antenna dell'autoradio.

Evitare assolutamente di installare il microfono sul cristallo parabrezza anteriore, questo tipo di fissaggio provoca disturbi sulla trasmissione radio.

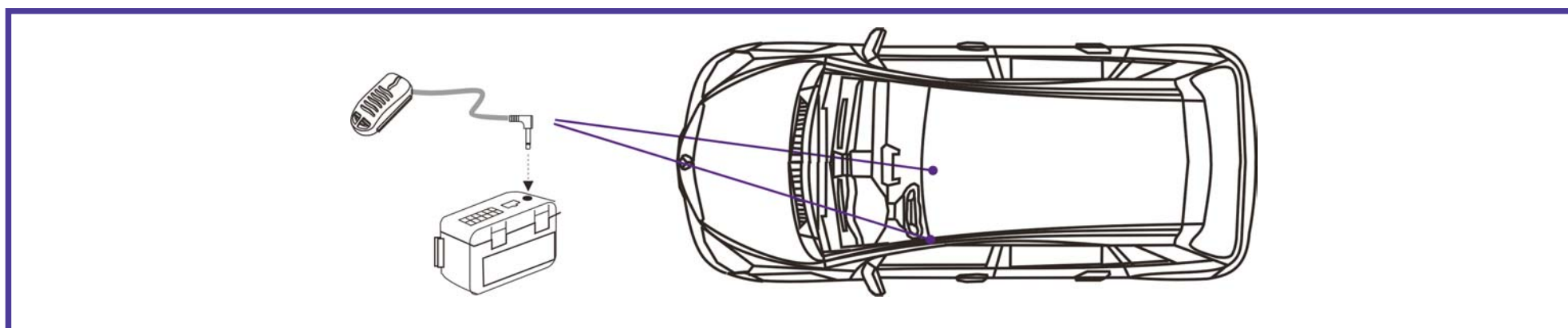

6. Posizionamento e collegamento tasto/led multifunzione

Posizionare il Tasto/Led in un punto visibile e facilmente raggiungibile dal guidatore.

Fissare il Tasto/Led con il biadesivo già presente sul tasto, è necessario pulire accuratamente con alcool la superficie. Evitare di posizionare il tasto su superfici non perfettamente lisce o ricurve in quanto il fissaggio potrebbe risultare non duraturo. Far passare il cavo del Tasto/Led all'interno del cruscotto avendo cura di non danneggiarlo durante l'installazione.

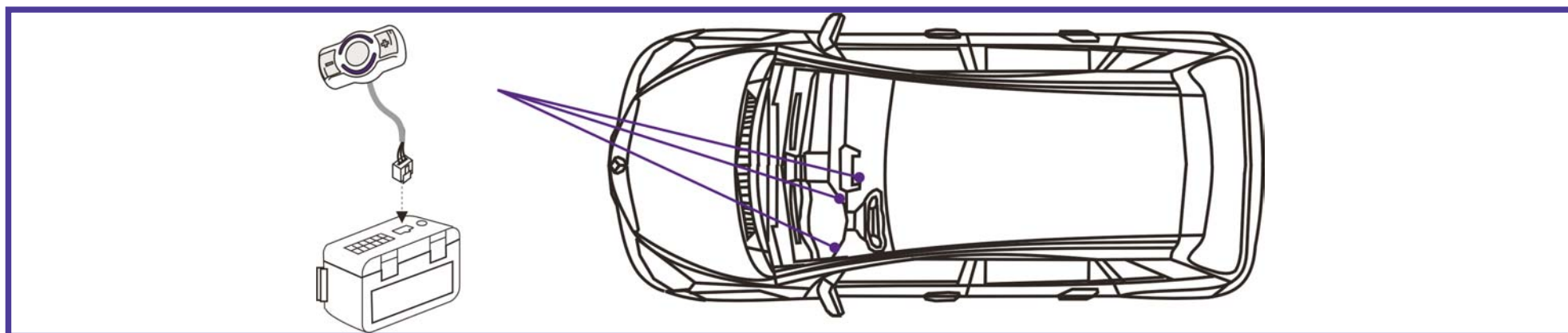

7. Collaudo

- Ricollegare la Batteria della vettura
- Verificare l'accensione della radio.
- Accendere il quadro strumenti e verificare il lampeggio del LED.

Per la verifica di abbinamento al telefono e funzionalità, fare riferimento alle istruzioni riportate sul manuale utente presente nel kit.

Meta System S.p.A. – Cap. Soc. 9.263.898,00 € i.v. – N° Reg. Impr. – Partita I.V.A. e Codice Fiscale 00271730350 – N° R.E.A. 120639

Sede Legale – Head Office: Via Majakovskij, 10/b/c/d/e – 42100 REGGIO EMILIA (ITALY) – Telefax +39 0522 308382 - Tel. +39 0522 364111
E-mail: info@metasystem.it - Soggetta a direzione e coordinamento di MetaSystem Group S.p.A. - Web: www.metasystem.it

**COMPANY WITH QUALITY SYSTEM
CERTIFIED BY DNV
= ISO 9001:2000 ISO/TS16949 =**